

**КАТАЛОГ СТРІЛЕЦЬКИХ ВПРАВ
ДЛЯ ІНТЕРАКТИВНОГО ЛАЗЕРНОГО ТИРУ
ЗАХИСНИК ВІТЧИЗНИ**

**ПО КУРСУ СТРІЛЬБ ІЗ СТРІЛЕЦЬКОЇ ЗБРОЇ
ДЛЯ РЯДОВОГО ТА НАЧАЛЬНИЦЬКОГО СКЛАДУ
ОРГАНІВ ВНУТРІШНІХ СПРАВ УКРАЇНИ**

ЗМІСТ

ВПРАВИ СТРІЛЬБ ІЗ ПІСТОЛЕТА ТА АВТОМАТА	3
ПОЧАТКОВІ ВПРАВИ СТРІЛЬБ ІЗ ПІСТОЛЕТА	4
ПОЧАТКОВА ВПРАВА ПЕРША	4
ПОЧАТКОВА ВПРАВА ДРУГА	5
ПОЧАТКОВА ВПРАВА ТРЕТЯ	5
ВИКОНАННЯ ПОЧАТКОВИХ ВПРАВ В ЛАЗЕРНОМУ ТИРІ	6
ОСНОВНИЙ КУРС ВПРАВ СТРІЛЬБИ З ПІСТОЛЕТА	9
ВПРАВА ЧЕТВЕРТА	9
ВПРАВА ШОСТА	10
ВПРАВА СЬОМА	10
ВПРАВА ВОСЬМА	10
ВИКОНАННЯ ВПРАВ З ОСНОВНОГО КУРСУ СТРІЛЬБ ІЗ ПІСТОЛЕТА	11
ВИБІР ВІДСТАНИ ДО ПРОЕКЦІЙНОГО ЕКРАНУ	14
ПРАВИЛА ОЦІНКИ РЕЗУЛЬТАТІВ СТРІЛЬБ ІЗ ПІСТОЛЕТА	16
ОСНОВНИЙ КУРС ВПРАВ СТРІЛЬБ ІЗ АВТОМАТА	17
ВПРАВА ПЕРША	17
ВПРАВА ДРУГА	18
ВПРАВА ТРЕТЯ	18
ВИКОНАННЯ ВПРАВ З ОСНОВНОГО КУРСУ СТРІЛЬБ ІЗ АВТОМАТА	19
ВИБІР ВІДСТАНИ ДО ПРОЕКЦІЙНОГО ЕКРАНУ	22
ПРАВИЛА ОЦІНКИ РЕЗУЛЬТАТІВ СТРІЛЬБ ІЗ АВТОМАТА	25
ТИПИ МІШЕНЕЙ	26

ВПРАВИ СТРІЛЬБ ІЗ ПІСТОЛЕТА ТА АВТОМАТА

Курс стрільб із стрілецької зброї для рядового та начальницького складу органів Внутрішніх Справ України (далі – Курс стрільб) призначається для послідовного навчання осіб рядового і начальницького складу органів і підрозділів внутрішніх справ, курсантів і слухачів навчальних закладів МВС України влучного вогню із пістолета та штурмової рушниці (автомата) по нерухомих цілях, а також по цілях, які з'являються, рухаються.

Практичні заняття з вогневої підготовки згідно з «Курсом стрільб із стрілецької зброї для рядового та начальницького складу органів внутрішніх справ України» (далі Курс стрільб) включають виконання початкових (три вправи) та навчальних вправ (чотири вправи) стрільб із пістолета.

Зазначені стрілецькі вправи виконуються в інтерактивному лазерному тирі «Захисник Вітчизни» виробництва LaserSoft. При цьому параметри стрілецьких вправ повністю відповідають вимогам Курсу стрільб, а частина з них може бути змінена за допомогою конфігураційного файлу або в спеціальному додатку.

Загальні характеристики:

- Імітація стрільби в закритому приміщенні (тирі).
 - Одночасна стрільба від 1-го до 3-х стрільців.
 - Завантаження списку стрільців із керуючої програми лазерного тирю.
 - Передавання результатів стрільби до керуючої програми лазерного тирю.
 - Оцінювання стрільби по кожній вправі за 4-х бальною шкалою: «Дуже добре», «Добре», «Задовільно» та «Незадовільно».
 - Звуковий супровід пострілу з пістолета та перезарядки.
-

ПОЧАТКОВІ ВПРАВИ СТРІЛЬБ ІЗ ПІСТОЛЕТА

**ІНТЕРАКТИВНИЙ
СТРІЛЕЦЬКИЙ
ТРЕНАЖЕР**

**КОМПЛЕКС ПОЧАТКОВИХ СТРІЛЕЦЬКИХ ВПРАВ
ДЛЯ РЯДОВОГО ТА НАЧАЛЬНИЦЬКОГО СКЛАДУ
ОРГАНІВ ВНУТРІШНІХ СПРАВ УКРАЇНИ**

Цілі: - Поясна фігура (мішень №1)
- Грудна фігура (мішень №4)
- Поясна фігура (мішень №2)

Дальність до цілі: від 7 до 25 м
Кількість боєприпасів: 3
Положення для стрільби: Стоячи з руки (з двох рук)
Стрілецька зброя: Пістолет

Натисніть будь-яку клавішу, щоб почати...

Початкові вправи призначені для прищеплення початкових навичок у стрільбі по нерухомій цілі та включають три вправи.

ПОЧАТКОВА ВПРАВА ПЕРША

Призначення вправи: Прищеплення початкових навичок у стрільбі по нерухомій цілі в необмежений час.

ПОЧАТКОВА ВПРАВА ПЕРША	
Ціль	Поясна фігура (мішень №1); нерухома
Дальність до цілі	15 – 25 м
Кількість боєприпасів	3
Час на стрільбу	Необмежений
Вихідне положення	Позиція очікування
Положення для стрільби	Стоячи з руки (з двох рук)
Оцінка	«Відмінно» – 3 влучення «Добре» – 2 влучення «Задовільно» – 1 влучення

ПОЧАТКОВА ВПРАВА ДРУГА

Призначення: прищеплення початкових навичок прицільної стрільби по нерухомій цілі в необмежений час.

ПОЧАТКОВА ВПРАВА ДРУГА	
Ціль	Грудна фігура з колами (мішень №4); нерухома
Дальність до цілі	25 м
Кількість боєприпасів	3
Час на стрільбу	Необмежений
Вихідне положення	Позиція очікування
Положення для стрільби	Стоячи з руки (з двох рук)
Оцінка	«Відмінно» – вибито 25 очок «Добре» – вибито 21 очко «Задовільно» – вибито 18 очок

ПОЧАТКОВА ВПРАВА ТРЕТЯ

Призначення: прищеплення початкових навичок стрільби з двох рук по нерухомій цілі в обмежений час.

ПОЧАТКОВА ВПРАВА ТРЕТЯ	
Ціль	Поясна фігура (мішень №2); нерухома
Дальність до цілі	7 – 15 м
Кількість боєприпасів	3
Час на стрільбу	8 с
Вихідне положення	Позиція очікування
Положення для стрільби	Стоячи з двох рук
Оцінка	«Відмінно» – 3 влучення «Добре» – 2 влучення «Задовільно» – 1 влучення Примітка: за умови, що час на виконання не був перевищений. За кожен постріл, що був виконаний після закінчення встановленого часу, з результату знімається одне влучення

ВИКОНАННЯ ПОЧАТКОВИХ ВПРАВ В ЛАЗЕРНОМУ ТИРІ

Для виконання стрілецьких вправ потрібно запустити керуючу програму, провести (при необхідності) калібрування і налаштування програми, а потім вибрати в каталозі і запустити комплекс початкових стрілецьких вправ (файл **ShootingPoliceCourse.exe**).

В меню комплексу вибрати одну з трьох початкових вправ. Вибір вправи проводиться попаданням лазерним променем в кнопку із зображенням вправи або шляхом натискання клавіш «1», «2» або «3» на клавіатурі.

Додатково можна вибрати дистанцію стрільби: 15 або 25 метрів, кількість пострілів та кількість рубежів стрільби.



Час на виконання кожної стрілецької вправи умовно необмежений (999 секунд або встановлюється в конфігураційному файлі). Однак у третій вправі після завершення часу, відведеного на стрільбу, звучить звуковий сигнал, а панель таймера забарвлюється в червоний колір.

Щоб перейти в приміщення віртуального тиру, влучте в кнопку **ПОЧАТИ ВПРАВУ** або натисніть клавішу **F5**.

Прізвища стрільців висвічуються на верхній панелі зображення приміщення тиру. Вибір групи стрільців

проводиться за допомогою кнопок   або клавіш управління курсором ← та →.

Після потрапляння в кнопку **СТРІЛЯТИ** або повторного натискання на **F5** чергова група стрільців буде запрошена зайняти вихідну позицію для стрільби.



Виконайте стрільбу по своїй мішені. Результат стрільби (кількість попадань або кількість очок) та кількість зроблених пострілів висвічується на верхній панелі в зоні кожного стрільця.

Після того, як у всіх стрільців закінчилися патрони, сеанс стрільби буде зупинений автоматично. Щоб зупинити вправу раніше, влучте в кнопку **СТРІЛЯТИ** або натисніть **F5**.



Влучте в кнопку  або натисніть **F6**, щоб переглянути результати стрільби. Оцінка результатів стрільби проводиться згідно вимог Курсу стрільби.

Для першої та третьої вправи результат стрільби розраховується як кількість влучень у мішень. Для другої вправи враховується, в яку зону мішені потрапив боєприпас, потім розраховується сума очок.



Для запису результатів стрільби в файл влучте в кнопку  або натисніть клавішу **F2**.

Зверніть увагу, що в файл записуються результати всіх стрільців, а не тільки тих, хто «відстрілявся» в поточній сесії. Результати стрільби можна буде згодом завантажити в керуючу програму лазерного тирю.

РЕЗУЛЬТАТИ СТРІЛЬБИ

ПОЧАТКОВІ ВПРАВИ ДЛЯ СТРІЛЬБИ З ПІСТОЛІТА - ВПРАВА 1



Василенко Віктор
РЕЗУЛЬТАТ 3
ПОСТРІЛІВ 3
ВІДМІННО



Свиридов Сергій
РЕЗУЛЬТАТ 2
ПОСТРІЛІВ 3
ДОБРЕ



Ніколаєнко Андрій
РЕЗУЛЬТАТ 1
ПОСТРІЛІВ 3
ЗАДОВІЛЬНО



Для вибору іншої вправи влучте в кнопку  або натисніть **F10**.



Для завершення комплексу вправ та повернення в керуючу програму влучте в кнопку  або натисніть **F12**.

ОСНОВНИЙ КУРС ВПРАВ СТРІЛЬБИ З ПІСТОЛЕТА



**ІНТЕРАКТИВНИЙ
СТРІЛЕЦЬКИЙ
ТРЕНАЖЕР**



**ОСНОВНИЙ КУРС ЗІ СТРІЛЕЦЬКИХ ВПРАВ
ДЛЯ РЯДОВОГО ТА НАЧАЛЬНИЦЬКОГО СКЛАДУ
ОРГАНІВ ВНУТРІШНІХ СПРАВ УКРАЇНИ**

Цілі: - Поясна фігура (мішень №1)
- Ростова фігура (мішень №8)
- Поясна фігура (мішень №2)
- Поясна фігура з колами (мішень №2а)

Дальність до цілі: від 10 до 25 м
Кількість боєприпасів: 3, 4, 8, 13
Положення для стрільби: Стоячи з руки (з двох рук)
Стрілецька зброя: Пістолет

Натисніть будь-яку клавішу, щоб почати...

Основний курс стрілецьких вправ призначений для навчання стрільбі по нерухомій цілі в обмежений час в різних умовах та включає чотири вправи.

ВПРАВА ЧЕТВЕРТА

Навчання стрільбі по нерухомій цілі в обмежений час.

ВПРАВА ЧЕТВЕРТА	
Ціль	Поясна фігура (мішень №1); нерухома
Дальність до цілі	25 м
Кількість боєприпасів	3
Час на стрільбу	8 с
Вихідне положення	Зброя у кобурі
Положення для стрільби	Стоячи з руки (двох рук)
Оцінка	«Відмінно» – 3 влучення «Добре» – 2 влучення «Задовільно» – 1 влучення

ВПРАВА ШОСТА

Навчання стрільби після пробіжки по нерухомій цілі в обмежений час.

ВПРАВА ШОСТА	
Ціль	Ростова фігура (мішень №8); нерухома
Дальність до цілі	10, 15, 25 м
Кількість боєприпасів	3
Час на стрільбу	25 с
Вихідне положення	Зброя у кобурі
Положення для стрільби	Стоячи, з коліна, лежачи, з руки (з двох рук)
Оцінка	«Відмінно» – 3 влучення «Добре» – 2 влучення «Задовільно» – 1 влучення

ВПРАВА СЬОМА

Навчання стрільби з перенесенням вогню в обмежений час.

ВПРАВА СЬОМА	
Ціль	Три поясні фігури (мішень №2); нерухомі
Дальність до цілі	7 – 10 м
Кількість боєприпасів	3
Час на стрільбу	4 с
Вихідне положення	Позиція очікування (запобіжник вимкнутий)
Положення для стрільби	Стоячи з двох рук (з руки)
Оцінка	«Відмінно» – 3 влучення «Добре» – 2 влучення «Задовільно» – 1 влучення

ВПРАВА ВОСЬМА

Прищеплення навички ведення вогню із заміною магазину.

ВПРАВА ВОСЬМА	
Ціль	Поясна фігура з колами (мішень №2а); нерухома
Дальність до цілі	15 м
Кількість боєприпасів	4 (2 + 2)
Час на стрільбу	15 с
Вихідне положення	Зброя в кобурі
Положення для стрільби	Стоячи з двох рук (з руки)
Оцінка	«Відмінно» – 4 влучення «Добре» – 3 влучення «Задовільно» – 2 влучення

ВИКОНАННЯ ВПРАВ З ОСНОВНОГО КУРСУ СТРІЛЬБ ІЗ ПІСТОЛЕТА

Для виконання стрілецьких вправ потрібно запустити керуючу програму, провести (при необхідності) калібрування і налаштування програми, а потім вибрати в каталозі і запустити комплекс початкових стрілецьких вправ (файл **ShootingMainPoliceCourse.exe**).

В меню комплексу вибрати одну з чотирьох вправ (*). Вибір вправи проводиться попаданням лазерним променем в кнопку із зображенням вправи або шляхом натискання клавіш «4», «6», «7» або «8» на клавіатурі.

(* Вправа 5 призначена для працівників патрульної служби та виконується по рухомій мішені «колесо-скат»).

Додатково можна вибрати дистанцію стрільби: 10, 15 або 25 метрів, кількість пострілів та кількість рубежів стрільби.

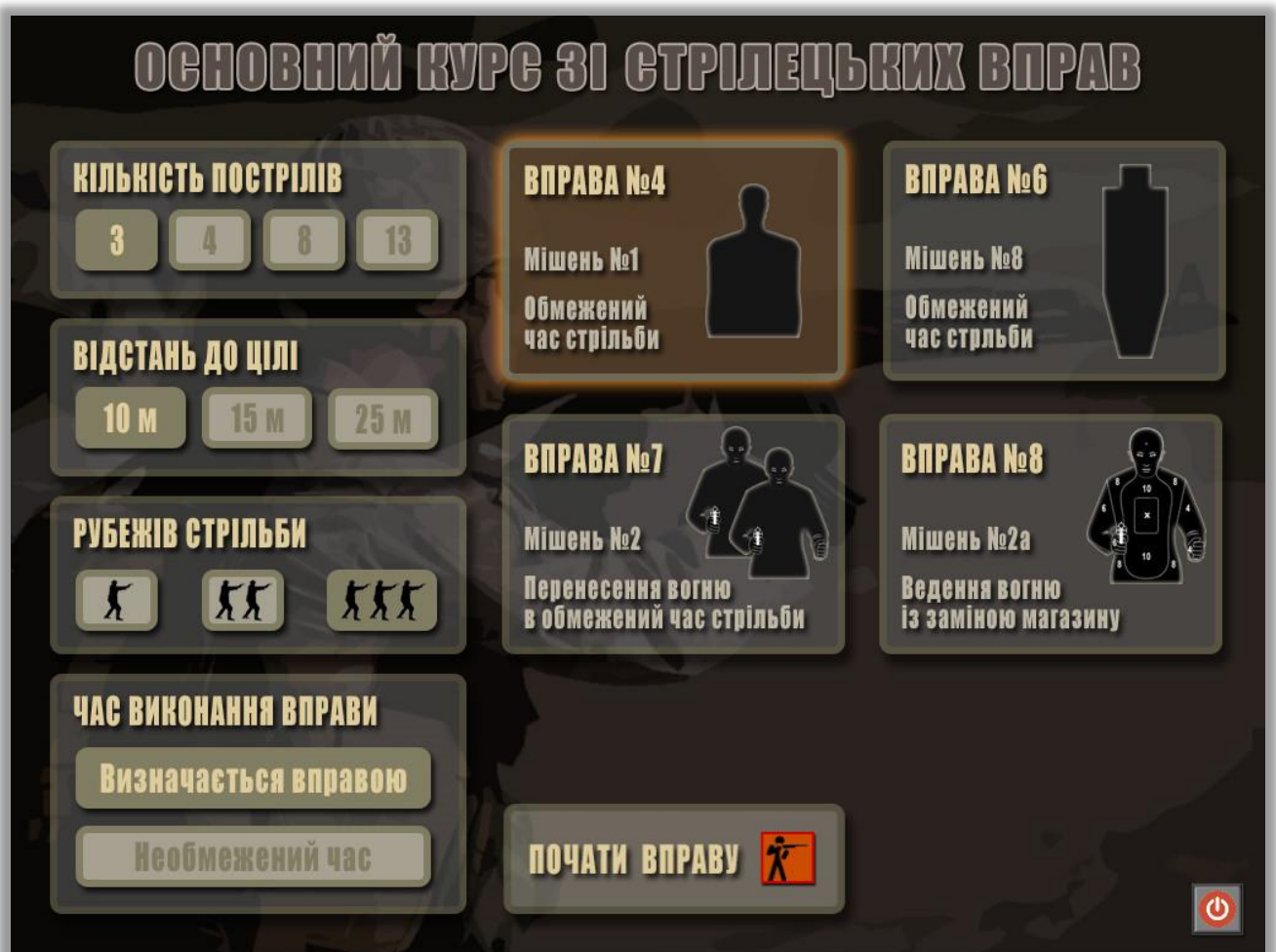

Час на виконання кожної стрілецької вправи встановлюється згідно нормативів Курсу або умовно необмежений (999 секунд або встановлюється в конфігураційному файлі).

Щоб перейти в приміщення віртуального тир, влучте в кнопку **ПОЧАТИ ВПРАВУ** або натисніть клавішу **F5**.

Прізвища стрільців висвічуються на верхній панелі зображення приміщення тиру. Вибір групи стрільців



проводиться за допомогою кнопок або клавіш управління курсором ← та →.

Після потрапляння в кнопку **СТРІЛЯТИ** або повторного натискання на **F5** чергова група стрільців буде запрошена зайняти вихідну позицію для стрільби.

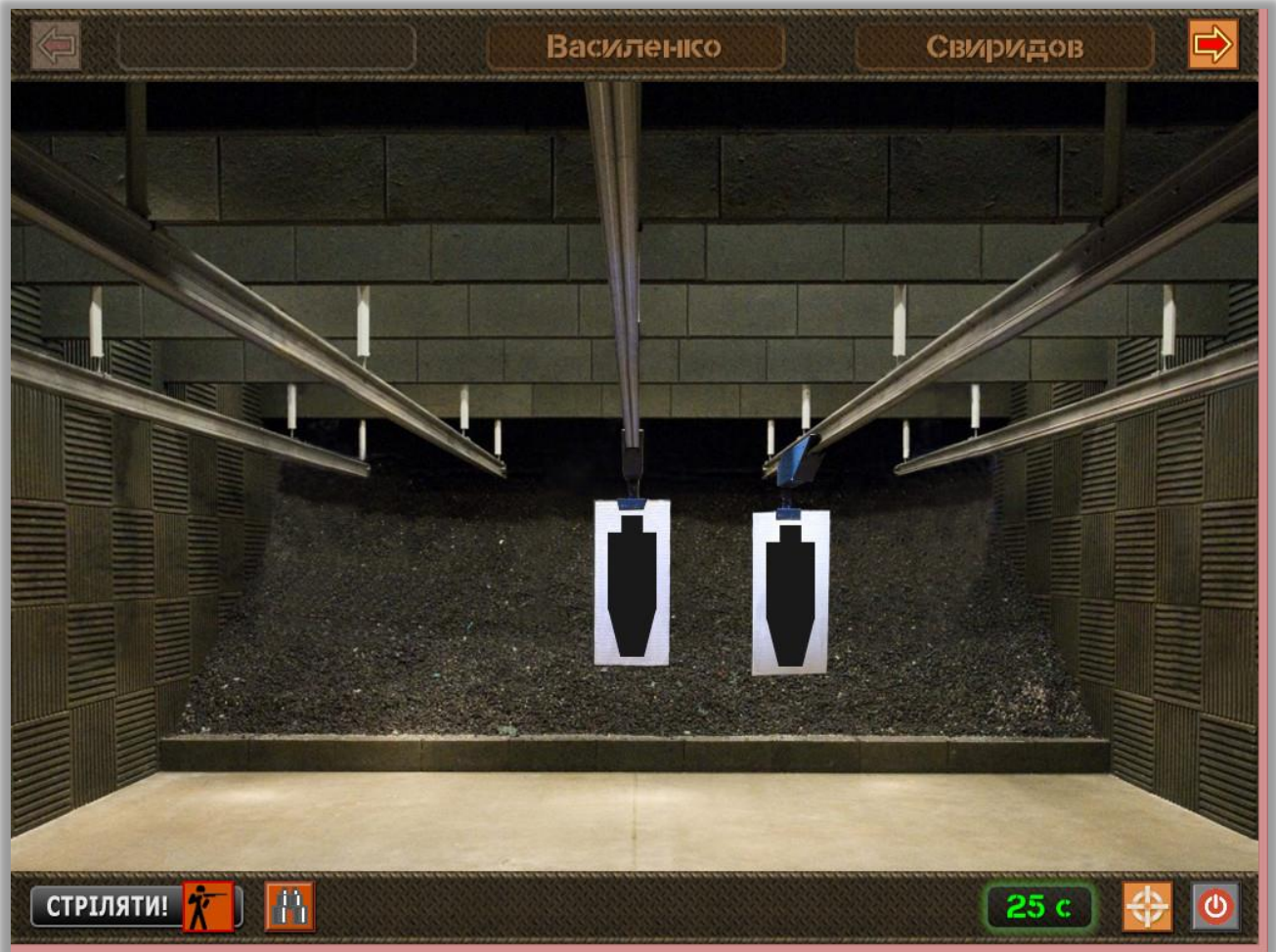

Виконайте стрільбу по своїй мішені. Результат стрільби (кількість попадань або кількість очок) та кількість зроблених пострілів висвічується на верхній панелі в зоні кожного стрільця.

Після того, як у всіх стрільців закінчилися патрони, сеанс стрільби буде зупинений автоматично. Щоб зупинити вправу раніше, влучте в кнопку **СТРІЛЯТИ** або натисніть **F5**.



Влучте в кнопку або натисніть **F6**, щоб переглянути результати стрільби. Оцінка результатів стрільби проводиться згідно вимог Курсу стрільби.

Для першої та третьої вправи результат стрільби розраховується як кількість влучень у мішень. Для другої вправи враховується, в яку зону мішені потрапив боєприпас, потім розраховується сума очок.



Для запису результатів стрільби в файл влучте в кнопку або натисніть клавішу **F2**.

Зверніть увагу, що в файл записуються результати всіх стрільців, а не тільки тих, хто «відстрілявся» в поточній сесії. Результати стрільби можна буде згодом завантажити в керуючу програму лазерного тирю.



Для вибору іншої вправи влучте в кнопку  або натисніть **F10**.

Для завершення комплексу вправ та повернення в керуючу програму влучте в кнопку  або натисніть **F12**.

ВИБІР ВІДСТАНІ ДО ПРОЕКЦІЙНОГО ЕКРАНУ

Вправи стрільби із пістолета виконуються з дистанції від 7 до 25 м.

Під час стрільби в лазерному тирі програма стрілецької вправи створює на проекційному екрані зображення мішеней №1, №2 та №4.

Для того, щоб розміри цих зображень відповідали реальним мішеням, необхідно враховувати три фактори:

- Розміри проекційного екрана.
- Розподільну здатність стрілецької вправи (*).
- Відстань від стрілка до проекційного екрана.

(*) В комплексі стрілецьких вправ для рядового та начальницького складу органів Внутрішніх Справ України використовується розподільна здатність сцени 1024x768 пікселів.

ВАЖЛИВО! При виборі дальності стрільби у вправі програма тир масштабує розміри мішені належним чином. Не потрібно змінювати відстань до екрана при виборі дальності стрільби!

Для вибору відстані до екрана при виконанні початкових вправ використовуйте графік нижче.

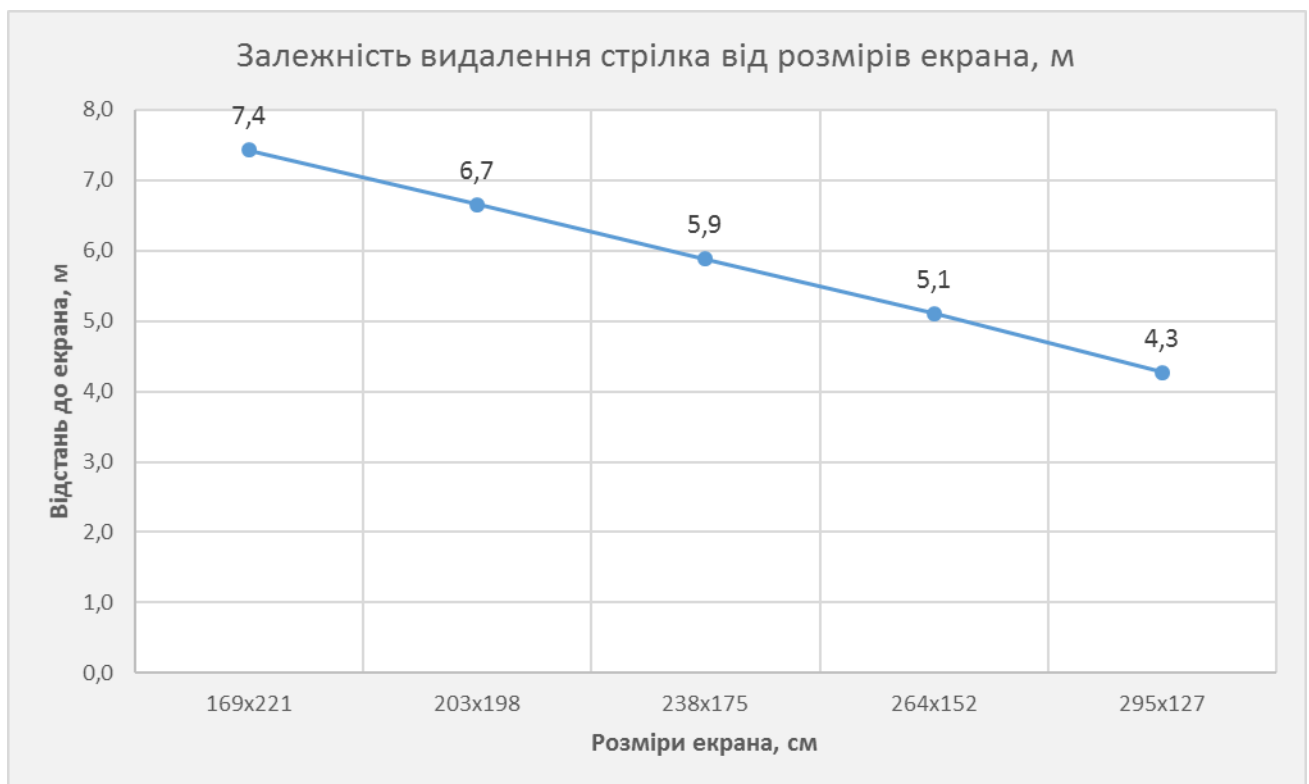

Для вибору відстані до екрана при виконанні вправ із основного курсу використовуйте графік нижче.



ПРАВИЛА ОЦІНКИ РЕЗУЛЬТАТІВ СТРІЛЬБ ІЗ ПІСТОЛЕТА

Стрілецька навчальна вправа друга призначена для відпрацювання прицільної стрільби. Для цього використовується грудна мішень №4 з колами, що дозволяє оцінити точність.

Оцінки виконання інших стрілецьких вправ виставляються за кількістю влучень у мішень, без урахування зони попадання. Оцінка залежить від кількості дозволених пострілів.

Правила виставлення оцінки наведені в таблицях нижче.

Оцінка по очкам

Кількість пострілів	«Відмінно»	«Добре»	«Задовільно»
3	25	21	18
4	33	28	24
8	67	56	48
13	108	91	78

Оцінка по кількості влучень

Кількість пострілів	«Відмінно»	«Добре»	«Задовільно»
3	3	2	1
4	4	3	2
8	7	5	2
13	10	7	3

ОСНОВНИЙ КУРС ВПРАВ СТРІЛЬБ ІЗ АВТОМАТА



**ІНТЕРАКТИВНИЙ
СТРІЛЕЦЬКИЙ
ТРЕНАЖЕР**



**КОМПЛЕКС СТРІЛЕЦЬКИХ ВПРАВ
ДЛЯ РЯДОВОГО ТА НАЧАЛЬНИЦЬКОГО СКЛАДУ
ОРГАНІВ ВНУТРІШНІХ СПРАВ УКРАЇНИ**

Цілі: - Грудна фігура з колами (мішень №4)
- Поясна фігура (мішень №1)
- Кулеметна обслуга (мішень №10), РПГ (мішень №9)

Дальність до цілі: від 100 до 350 м
Кількість боєприпасів: 3, 12, 20
Положення для стрільби: Стоячи, з колена, лежачи
Стрілецька зброя: Автомат (штурмова гвинтівка)

Натисніть будь-яку клавішу, щоб почати...

Основний курс стрілецьких вправ призначений для навчання стрільбі з автомата (штурмовій гвинтівки) по нерухомій цілі в обмежений час в різних умовах та включає три вправи.

ВПРАВА ПЕРША

Призначення: навчання стрільбі з місця по нерухомій цілі.

ПОЧАТКОВА ВПРАВА ДРУГА	
Ціль	Грудна фігура з колами (мішень №4); нерухома
Дальність до цілі	100 м
Кількість боєприпасів	3
Час на стрільбу	Необмежений
Положення для стрільби	Лежачи з упору
Оцінка	«Відмінно» – вибито 25 очок «Добре» – вибито 21 очко «Задовільно» – вибито 18 очок

ВПРАВА ДРУГА

Призначення вправи: навчання стрільбі з місця по цілі, яка з'являється на обмежений час.

ПОЧАТКОВА ВПРАВА ПЕРША	
Ціль	Ростова фігура (мішень №1), яка з'являється тричі по 10 с з інтервалом 5–10 с.
Дальність до цілі	200 м
Кількість боеприпасів	12
Час на стрільбу	Обмежено часом появи мішені
Вихідне положення	Позиція очікування
Положення для стрільби	Стоячи, з коліна, лежачи з руки
Оцінка	«Відмінно» – влучено в кожну появу мішені «Добре» – влучено в 2 появи мішені «Задовільно» – влучено в 1 появу мішені

ВПРАВА ТРЕТЯ

Призначення: навчання стрільбі з місця по цілі, яка з'являється на обмежений час, з відходом з лінії вогню (вправа для спеціальних підрозділів міліції по боротьбі з організованою злочинністю та тероризмом).

ПОЧАТКОВА ВПРАВА ТРЕТЯ	
Ціль	Кулеметна обслуга (мішень № 10); мішень з'являється 1 раз на 15 с. Ручний протитанковий гранатомет (мішень №9); мішень з'являється 1 раз на 15 с. Дві ростові фігури (мішень №1); мішень з'являється 1 раз на 30 с.
Дальність до цілі	200 – 350 м
Кількість боеприпасів	20
Час на стрільбу	Обмежено часом появи мішені
Положення для стрільби	Лежачи з руки
Оцінка	«Відмінно» – влучено у всі мішені «Добре» – влучено в 3 появи мішені, у т.ч. в кулеметну обслугу «Задовільно» – влучено в 2 мішені

ВИКОНАННЯ ВПРАВ З ОСНОВНОГО КУРСУ СТРІЛЬБ ІЗ АВТОМАТА

Для виконання стрілецьких вправ потрібно запустити керуючу програму, провести (при необхідності) калібрування і налаштування програми, а потім вибрати в каталозі і запустити комплекс початкових стрілецьких вправ (файл **AutoRiflePoliceCourse.exe**).

В меню комплексу вибрати одну з трьох вправ. Вибір вправи проводиться влученням лазерним променем в кнопку із зображенням вправи або шляхом натискання клавіш «1», «2» або «3» на клавіатурі.

Додатково можна вибрати дистанцію стрільби: 10, 15 або 25 метрів, кількість пострілів та кількість рубежів стрільби.

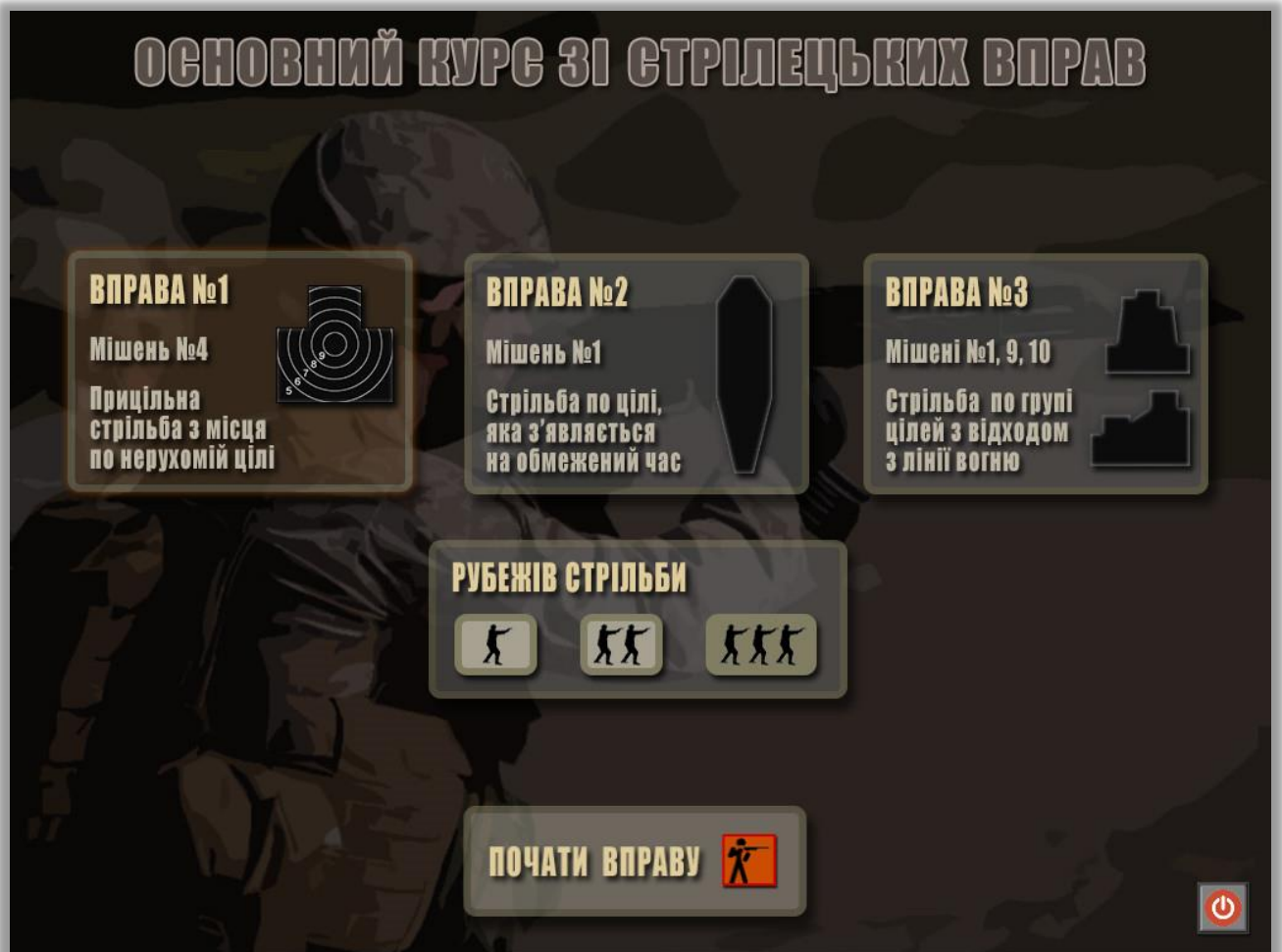

Час на виконання кожної стрілецької вправи встановлюється згідно нормативів Курсу або умовно необмежений (999 секунд або встановлюється в конфігураційному файлі).

Щоб перейти в приміщення віртуального тир, влучте в кнопку **ПОЧАТИ ВПРАВУ** або натисніть клавішу **F5**.

Прізвища стрільців висвічуються на верхній панелі зображення приміщення тир. Вибір групи стрільців



проводиться за допомогою кнопок або клавіш управління курсором ← та →.

Після потрапляння в кнопку **СТРІЛЯТИ** або повторного натискання на **F5** чергова група стрільців буде запрошена зайняти вихідну позицію для стрільби.



Виконайте стрільбу по своїй мішені. Результат стрільби (кількість попадань або кількість очок) та кількість зроблених пострілів висвічуються на верхній панелі в зоні кожного стрільця.

Після того, як у всіх стрільців закінчилися патрони, сеанс стрільби буде зупинений автоматично. Щоб зупинити вправу раніше, влучте в кнопку **СТРІЛЯТИ** або натисніть **F5**.



Влучте в кнопку  або натисніть **F6**, щоб переглянути результати стрільби. Оцінка результатів стрільби проводиться згідно вимог Курсу стрільби.

Для другої та третьої вправи результат стрільби розраховується як кількість влучень у мішень. Для першої вправи враховується, в яку зону мішені потрапив боєприпас, потім розраховується сума очок.



Для запису результатів стрільби в файл влучте в кнопку  або натисніть клавішу **F2**.

Зверніть увагу, що в файл записуються результати всіх стрільців, а не тільки тих, хто «відстрілявся» в поточній сесії. Результати стрільби можна буде згодом завантажити в керуючу програму лазерного тирю.



Для вибору іншої вправи влучте в кнопку  або натисніть **F10**.

Для завершення комплексу вправ та повернення в керуючу програму влучте в кнопку  або натисніть **F12**.

ВИБІР ВІДСТАНИ ДО ПРОЕКЦІЙНОГО ЕКРАНУ

Вправи стрільби із автомата виконуються з дистанції від 100 до 350 м.

Під час стрільби в лазерному тирі програма стрілецької вправи створює на проекційному екрані зображення мішеней №1, №4, №9 та №10.

Для того, щоб розміри цих зображень відповідали реальним мішеням, необхідно враховувати три фактори:

- Розміри проекційного екрана.
- Розподільну здатність стрілецької вправи (*).
- Відстань від стрілка до проекційного екрана.

(*) В комплексі стрілецьких вправ для рядового та начальницького складу органів Внутрішніх Справ України використовується розподільна здатність сцени 1024x768 пікселів.

Для вибору відстані до екрана при виконанні вправи стрільби по мішені №4 використовуйте графік нижче.

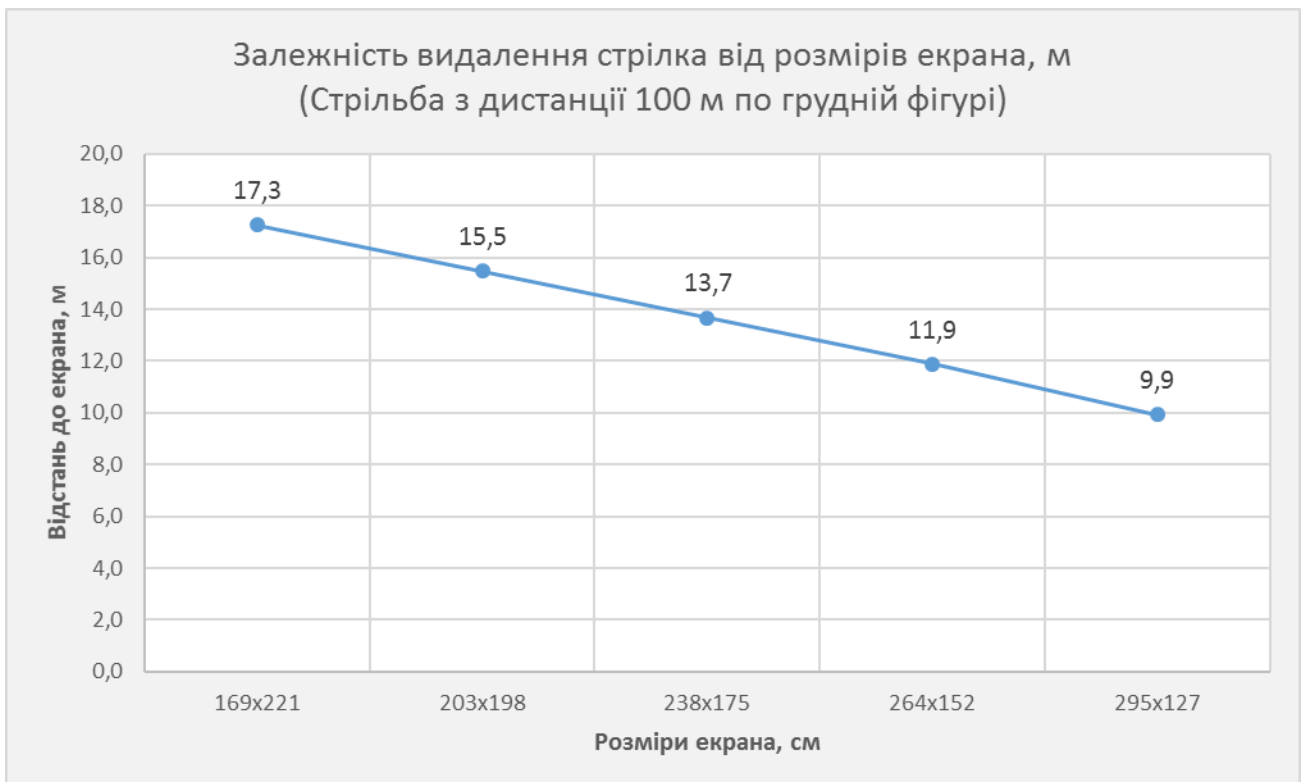

Для вибору відстані до екрана при виконанні вправи стрільби по мішені №1 з дистанції 200 та 300 м використовуйте графік нижче.

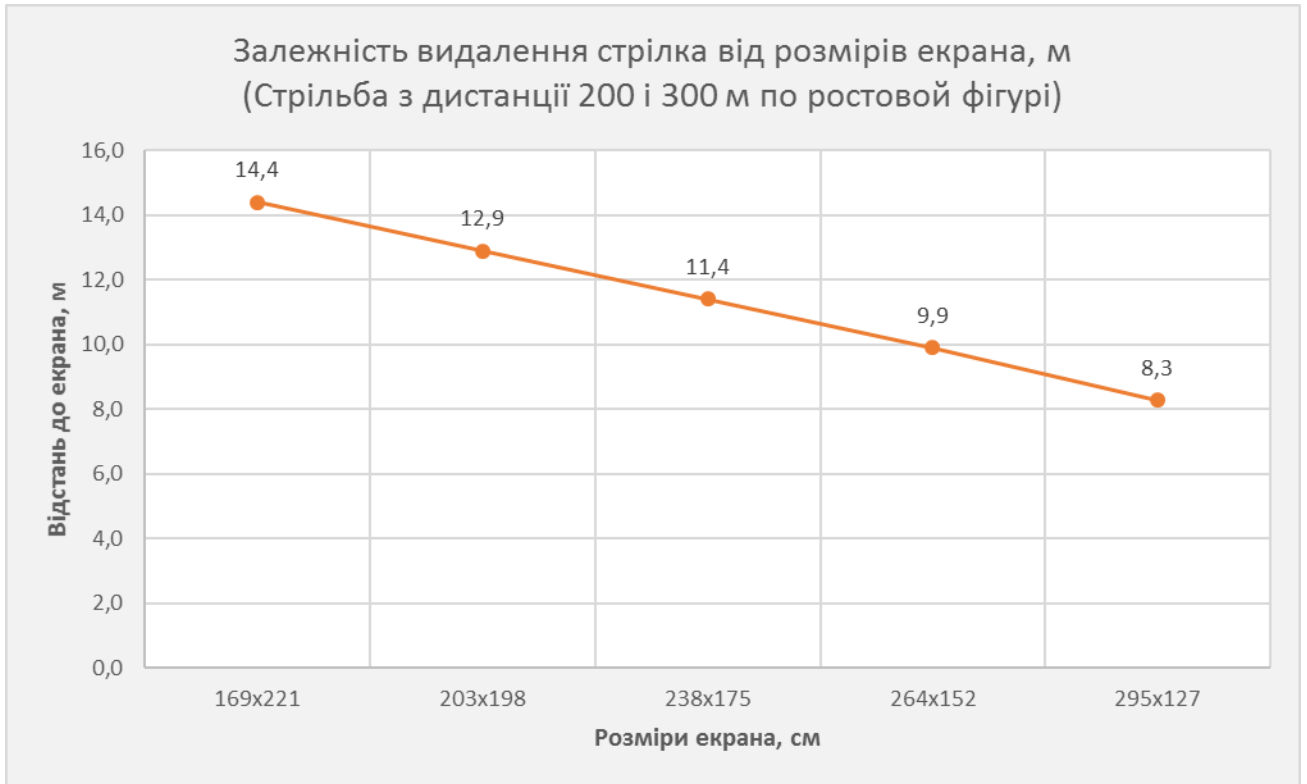

Для вибору відстані до екрана при виконанні вправи стрільби по мішеням №9 та №10 використовуйте графік нижче.



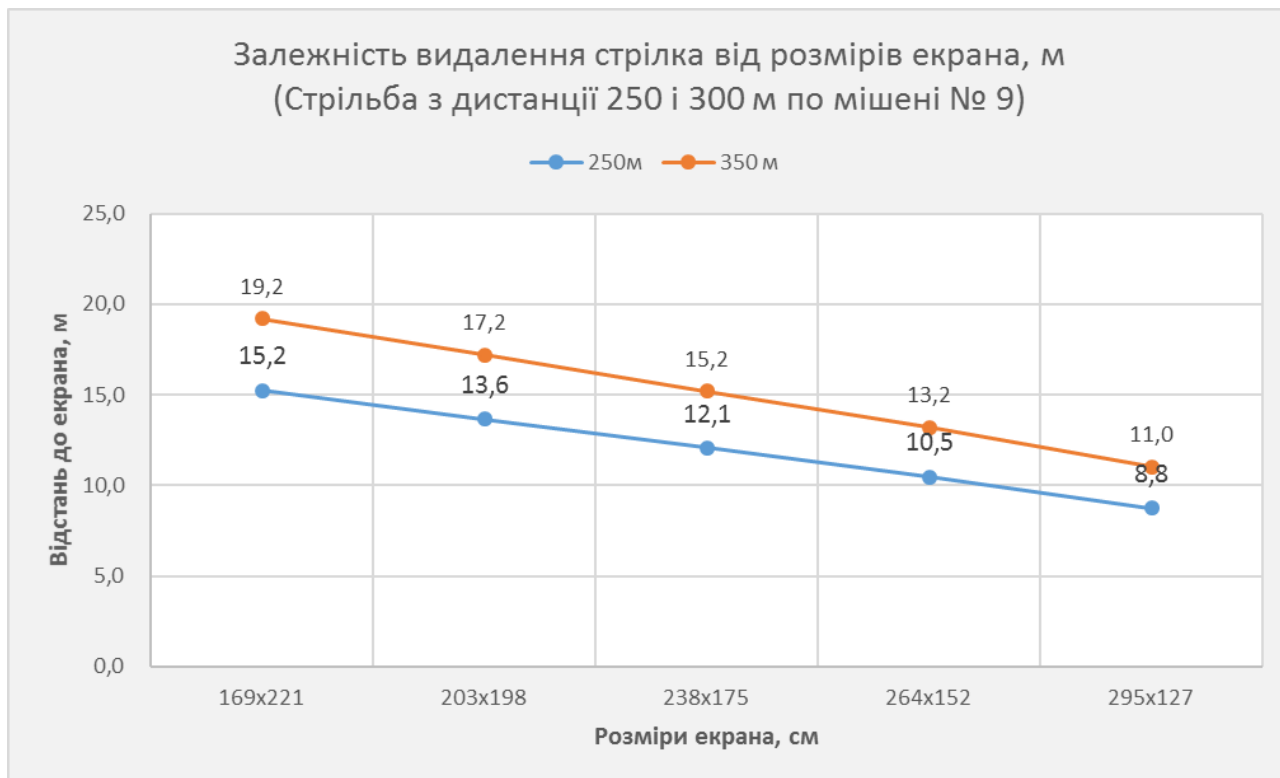

ВАЖЛИВО! Програма тиру автоматично масштабує розміри мішеней залежно від дальності стрільби, яка потребує вправа для заданого типу мішені.

ПРАВИЛА ОЦІНКИ РЕЗУЛЬТАТІВ СТРІЛЬБ ІЗ АВТОМАТА

Стрілецька навчальна вправа друга призначена для відпрацювання прицільної стрільби. Для цього використовується грудна мішень №4 з колами, що дозволяє оцінити точність.

Оцінки виконання інших стрілецьких вправ виставляються за кількістю влучень у мішень, без урахування зони попадання.

Правила виставлення оцінки наведені в таблицях нижче.

Оцінка по очкам

Кількість пострілів	«Відмінно»	«Добре»	«Задовільно»
3	25	21	18

Оцінка по кількості влучень

Вправа	«Відмінно»	«Добре»	«Задовільно»
№2	Влучено в кожну появу мішені №1	Влучено в дві появи мішені №1	Влучено в одну появу мішені №1
№3	Влучено у всі мішені	Влучено в три появи мішені, у т.ч. в мішень №10	Влучено в дві появи мішені або в три появи мішені без ураження мішені №10

ТИПИ МІШЕНЕЙ

Грудна фігура з колами (мішень №4)

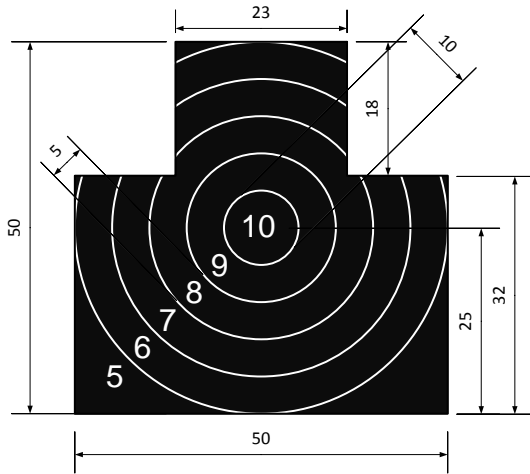

Грудна фігура (мішень №6)

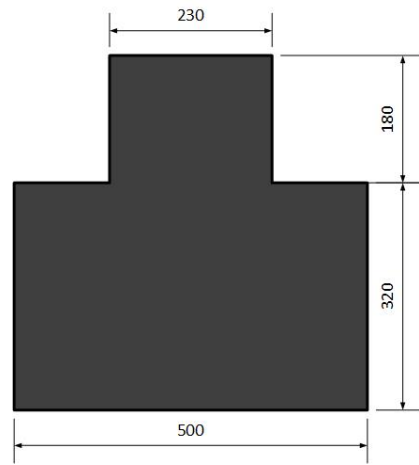

Поясна фігура (мішень №1а)



Поясна фігура (мішень №2)

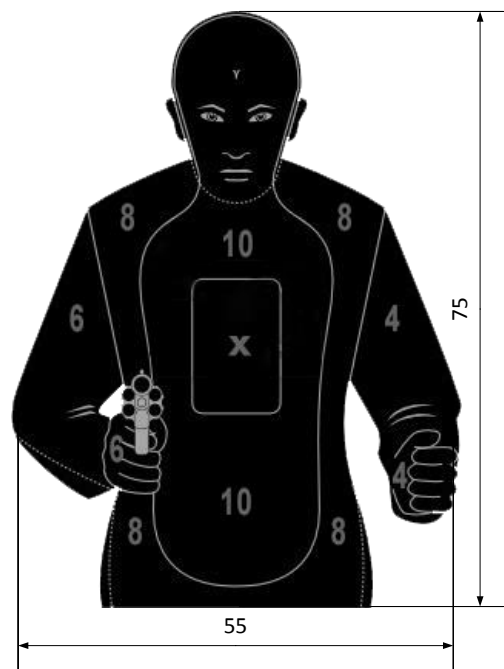

Ростова фігура (мішень №1)

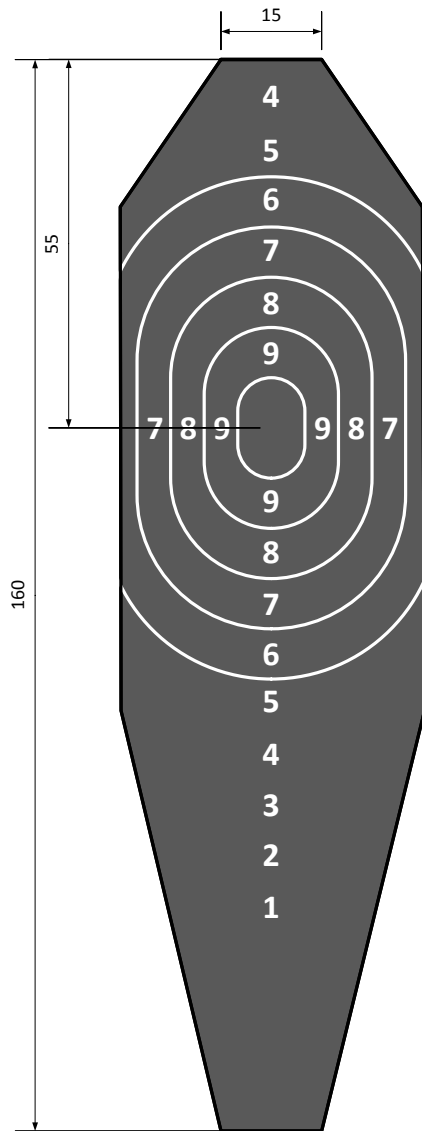

Ростова фігура (мішень №8)

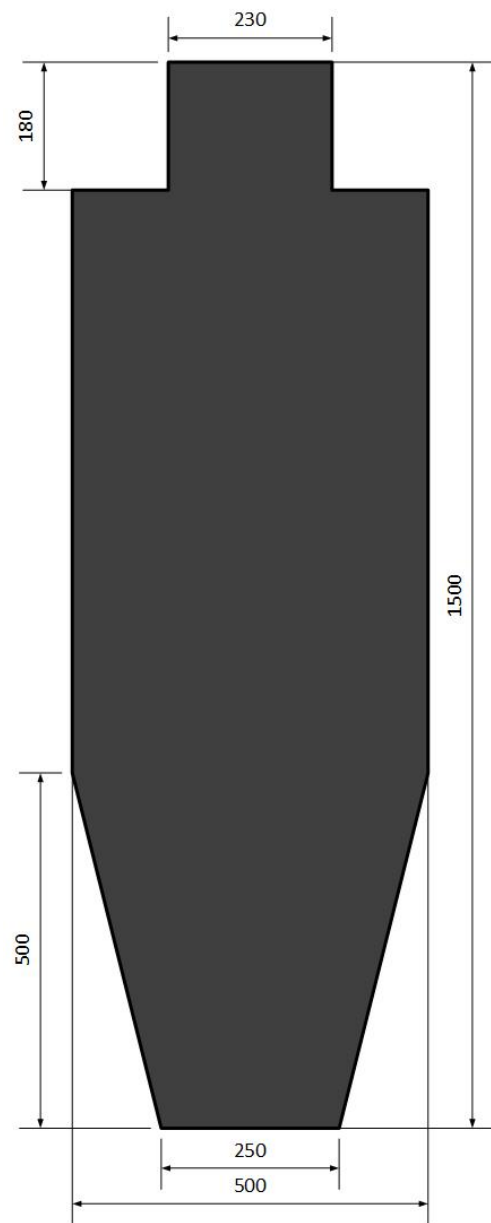

Ручний протитанковий гранатомет (мішень №9)

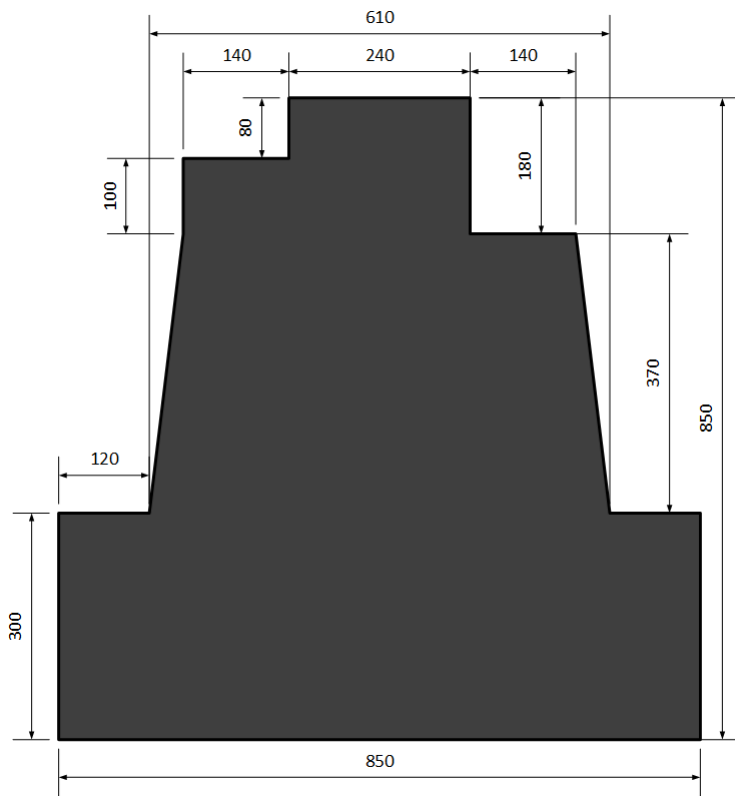

Кулеметна обслуга (мішень №10а)

